

GAME MASTER

使 用 說 明 書

1	1	1
2	2	2
3	3	3
4	4	4
5	5	5
6	6	6
7	7	7
8	8	8
9	9	9
10	10	10
11	11	11



目 錄	頁數
1. 安裝方法	1
2. 即時記錄遊戲內容 (SAVE)	2
3. 即時取出遊戲記錄 (LOAD)	2
4. 進入主目錄 (MENU) 操作介紹	3
5. 遊戲中設定慢動作方法 (SET SPEED)	4
6. 由慢動作畫面恢復正常遊戲速度	4
7. 利用 " START " 制為主控鍵方法	5
8. 實例應用技巧	5
9. 多次即時存取遊戲資料技巧	6
10. 如何把遊戲資料寫落磁片上 (WRITE DISK)	7
11. 從磁片上讀取遊戲資料 (READ DISK)	8
12. 拷貝磁片上資料 (COPY DISK)	8
13. 硬件介紹	9
14. 技術規格	10
15. 可能遇上 的 10 個問題	11

1. 安裝方法：

A. 使用磁碟機遊戲方式：

將 GAME MASTER 裝於磁碟機連接器和任天堂遊戲機之間。

如圖 (1) 所示：



圖 (1)

B. 使用遊戲盒帶方式：

將 GAME MASTER 裝於遊戲盒帶和任天堂遊戲機之間。

如圖 (2) 所示：

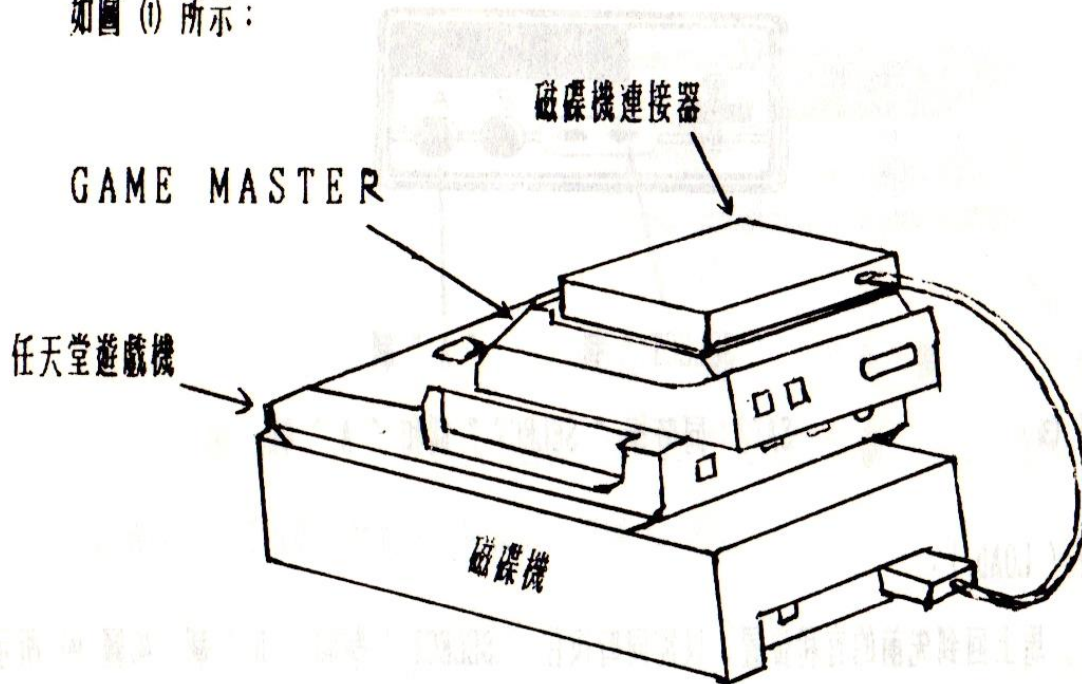

圖 (2)

注意：請於安裝前或拆除前關掉所有電源。

2. 即時記錄遊戲內容 (SAVE):

遊戲開始後，如要即時記錄有利位置，只需同時按住 " SELECT " 制和 " A " 制如圖 (3) 所示，畫面一閃，記錄已完成，遊戲繼續進行。

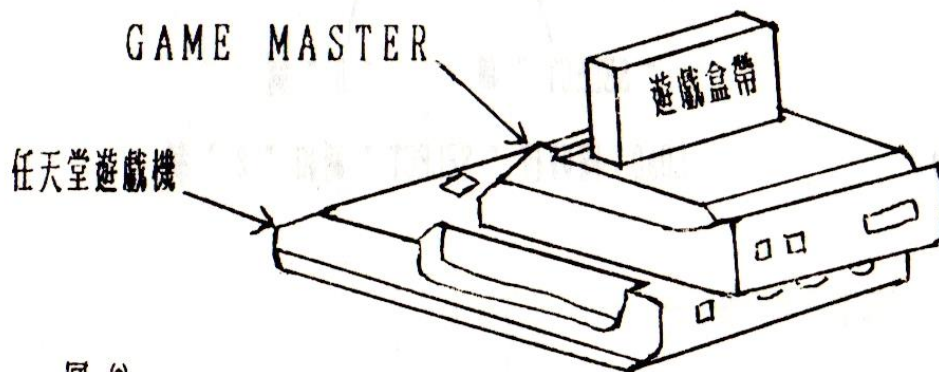
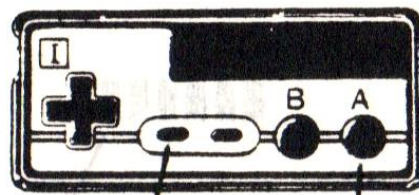

" SELECT " 制 " A " 制

圖 (3)

SAVE: 同時按 " SELECT " 制和 " A " 制

3. 即時取出遊戲記錄 (LOAD):

當遊戲失利時，馬上回到先前的有利位置，只需同時按住 " SELECT " 制和 " B " 制，如圖 (4) 所示，畫面一閃，先前的有利位置出現，遊戲繼續進行。

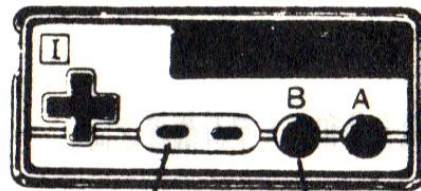

" SELECT " 制 " B " 制

圖 (4)

LOAD: 同時按 " SELECT " 制和 " B " 制

4. 進入主目錄 (MENU) 操作介紹：

A. 如何進入主目錄畫面：

同時按住 " SELECT " 制, " A " 制和 " B " 制, 如圖 (5) 所示：



圖 (5) 入主目錄：同時按 " SELECT " 制、" A " 制和 " B " 制

當按制後, 立刻出現淺藍色主目錄畫面, 如圖 (6) 所示：

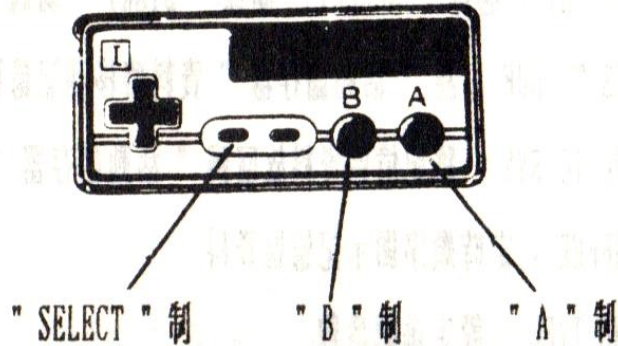

圖 (6)

B. 主目錄各項說明：

- (a) SET SPEED : 設定慢動作速度
- (b) SET MODE : 調較慢動作畫面
- (c) SET MAIN KEY : 選擇 " SELECT " 制或 " START " 制為主控鍵
- (d) COPY SYS TO BUF : 將 " 活動儲存器 " 資料轉移到記憶區
- (e) COPY BUF TO SYS : 將記憶區資料放回到 " 活動儲存器 "
- (f) SCAN BUFFER : 定時順序顯示記憶區資料
- (g) SET GAME TYPE : 設定遊戲參數
- (h) WRITE DISK : 將遊戲資料寫落磁片上
- (i) READ DISK : 從碟片上讀取遊戲資料
- (j) DISK TOOL : 查看磁片上資料名單
- (k) COPY DISK : 拷貝磁片上資料
- (l) CALL EXTERNAL : 擴展外部功能
- (m) QUIT : 返回遊戲中

5. 遊戲中設定慢動作方法 (SET SPEED) :

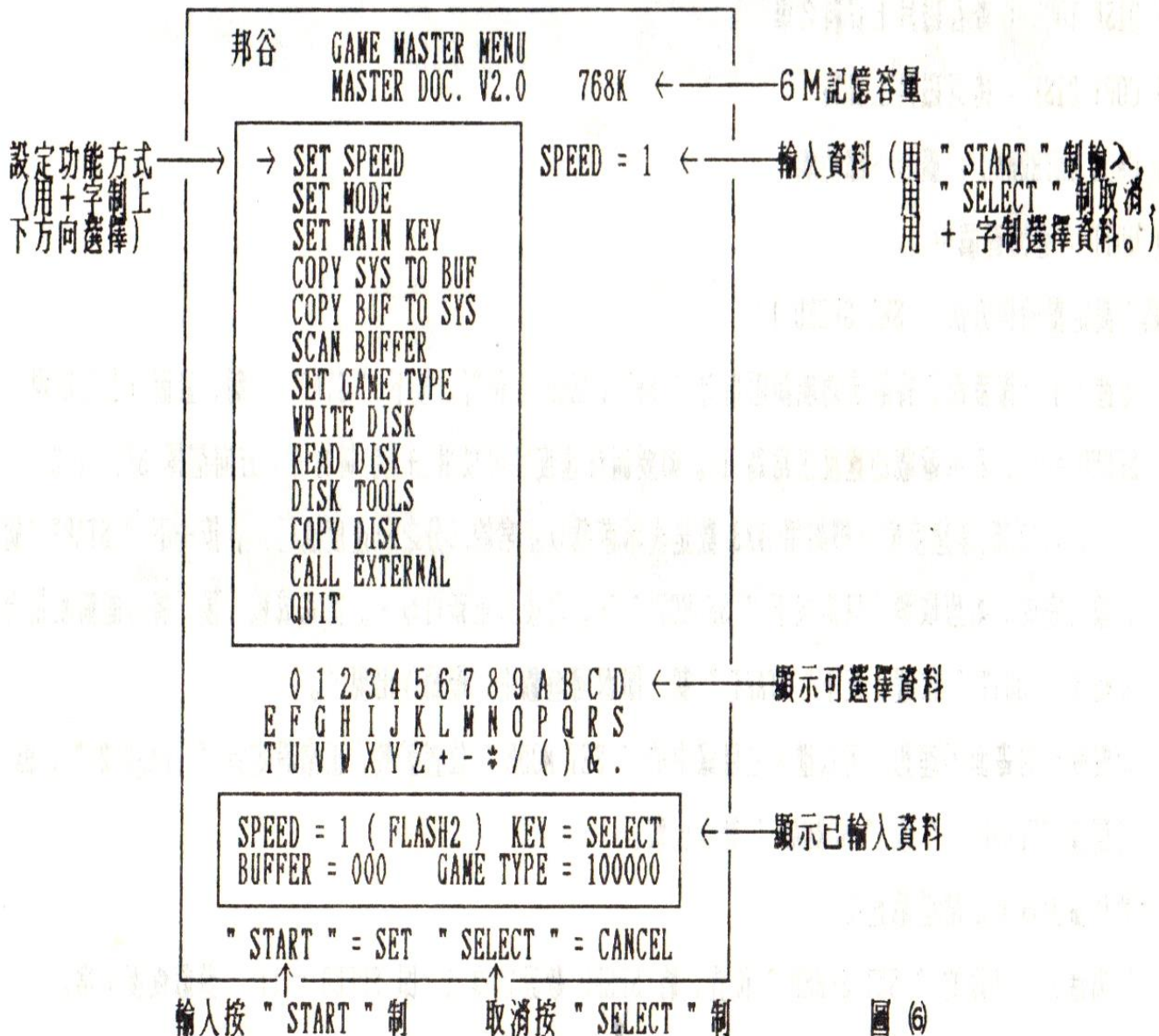
先進入主目錄畫面，將設定功能箭咀指向 " SET SPEED " 位置，按下 " START " 制，畫面右上方出現 SPEED = 1，表示遊戲的速度正常為 1。如要調慢速度，可以用 + 字制的上下方向選擇 3/2, 1/2, 1/3, 1/4, 1/5 等速度數 (例如用 1/3 數是表示遊戲以正常的三分之一速度進行)，按一下 " START " 制，輸入完成。如想取消，只需按下 " SELECT " 制，之後可重新再輸入。當完成輸入後，將功能箭咀指向最底部 " QUIT " 位置，按下 " START " 制，即返回遊戲中，慢動作出現了。

如慢動作的畫面不理想，可以進入主目錄中的 " SET MODE " 位置調較，正常設定為 " FLASH 2 "，但可選擇 " FLASH 1 " 或 " NORMAL " 等作比較。

6. 由慢動作畫面恢復正常遊戲速度：

只需進入主目錄的 " SET SPEED " 位置，將 SPEED 數設定為 1 (即 SPEED = 1)，遊戲恢復正常。

7. 利用 "START" 制為主控鍵方法：

有些遊戲的 "SELECT" 制是有特別用途的。所以必需將 SAVE / LOAD 的主控鍵由 "SELECT" 制改為 "START" 制，方法是進入主目錄的 "SET MAIN KEY" 位置，按下 "START" 制，畫面右上方出現 "MAIN KEY = SELECT" 按 + 字制下箭咀，出現 "MAIN KEY= START"，再按一下 "START" 制，輸入完成。

8. 實例應用技巧：

實例 1 利用 SAVE/LOAD 之功能，使過關成易事。



實例 2 利用慢動作功能 (可選 2/3, 1/2, 1/3, 1/4, 1/5) 速度，輕易擊敗對手。

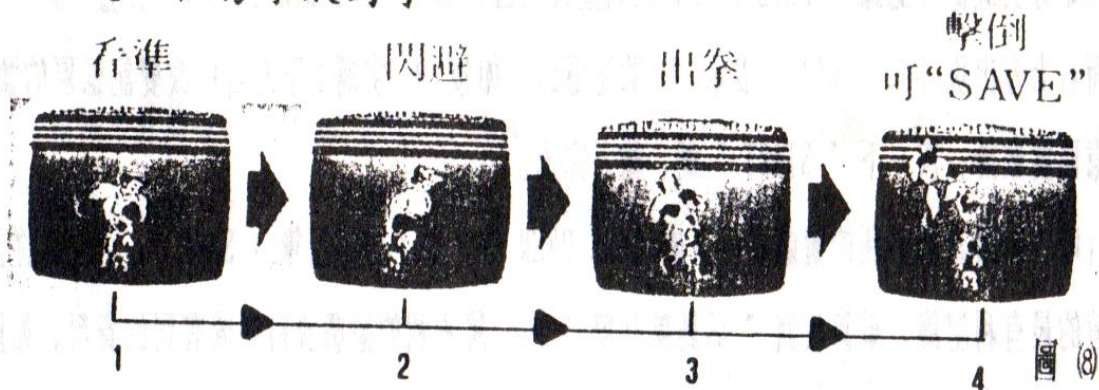

9. 多次即時存取遊戲資料技巧：

當每次做即時記錄 (SAVE) 時，就會取代上次記錄，而記錄存放在 1 個 "活動儲存器" 中。

如圖 (9) 所示：



圖 (9)

但是 GAME MASTER 本身的記憶容量十分巨大，可以把很多的記錄從 "活動儲存器" 中轉移到其它的記憶區保存，如圖 (10) 所示：



圖 (10)

操作方法是每次做即時記錄 (SAVE) 後，立刻進入主目錄的 "COPY SYS TO BUF" 位置，按下 "START" 制，畫面右上方出現 NO. = 001，表示 1 號記憶區。如按 + 字制上下左右可改變記憶區的號數。當選定記憶區號數後，按一下 "START" 制，輸入完成。

遊戲進行時，如錯誤把不利的遊戲資料 (如 GAME OVER 等) 做了即時記錄 (SAVE)，可立刻從記憶區中選取之前的最有利記錄，重新放回 "活動儲存器" 內，將不利的遊戲資料變成有利的資料，如圖 (11) 所示：

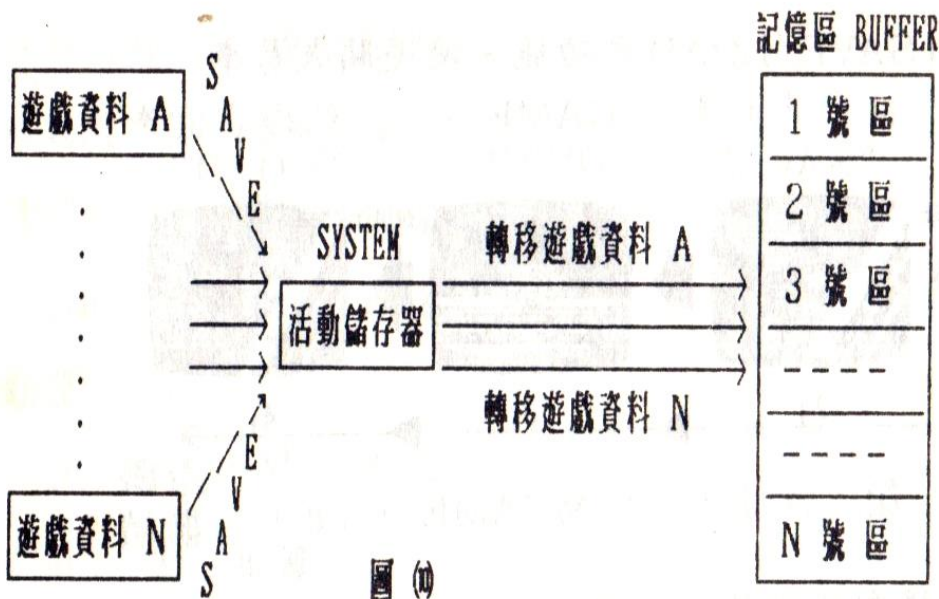

圖 (ii)

操作方法是進入主目錄的 "COPY BUF TO SYS" 位置，按下 "START" 制，畫面右上方出現 NO. = XXX，用 + 字制選擇所要的記憶區號數，再按一下 "START" 制，資料即由記憶區放回 "活動儲存器" 內。如想查看記憶區中每個資料，可以進入主目錄的 "SCAN BUFFER" 位置，按下 "START" 制，輸入掃描時間，再按 "START" 制，螢幕將出現由記憶區 1 至記憶區 N 的畫面，不斷重複。如想結束，請同時按下 "SELECT" 制、"A" 制、"B" 制、+ 字制的右箭咀和 "RESET" 制等即可完成。

10. 如何把遊戲資料寫落磁片上 (WRITE DISK) :

首先進入主目錄的 "WRITE DISK" 位置，按下 "START" 制，畫面右上方出現如下：

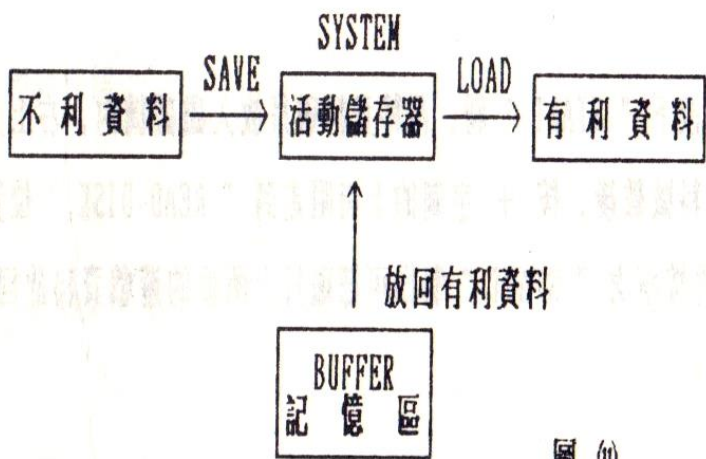
FILE NAME

= SAVEGNO1

FORMAT = OFF

用 + 字制輸入遊戲名稱 (FILE NAME)，如磁片第一次寫資料時，必須將 FORMAT 設定為 ON，方法是輸入了遊戲名稱後，按下 + 字制的右箭咀，將游標移下到 FORMAT 位置，再按一下下箭咀，即可將 OFF 轉為 ON。

準備一隻空磁片，按下 "START" 制，右上方出現 IN DISK 後，即可將磁片放入磁碟機內，資料就從 "活動儲存器" 中寫落磁片上了。

備註：如使用遊戲盒帶方式者必需要接上 MASTER LINK 和磁碟機方可利用磁碟機讀寫資料。

1 1. 從磁片上讀取遊戲資料 (READ DISK) :

先進入主目錄的 " DISK TOOLS " 位置, 按下 " START " 制, 再將資料磁片放入磁碟機內, 右上方出現磁片上的遊戲資料名稱。記下所要的資料號數後, 按 + 字制的上箭咀走到 " READ DISK " 位置, 按下 " START " 制, 並輸入資料號數, 再按兩次 " START " 制即可把磁片上所要的遊戲資料放回 " 活動儲存器 " 上。

1 2. 拷貝磁片上資料 (COPY DISK)

進入主目錄的 " COPY DISK " 位置, 按下 " START " 制, 將資料磁片放入磁碟機內, 當資料讀完後, 取出資料磁片, 放入一隻空磁片, 很快就將資料拷貝落空磁片上了。

13. 硬件介紹:

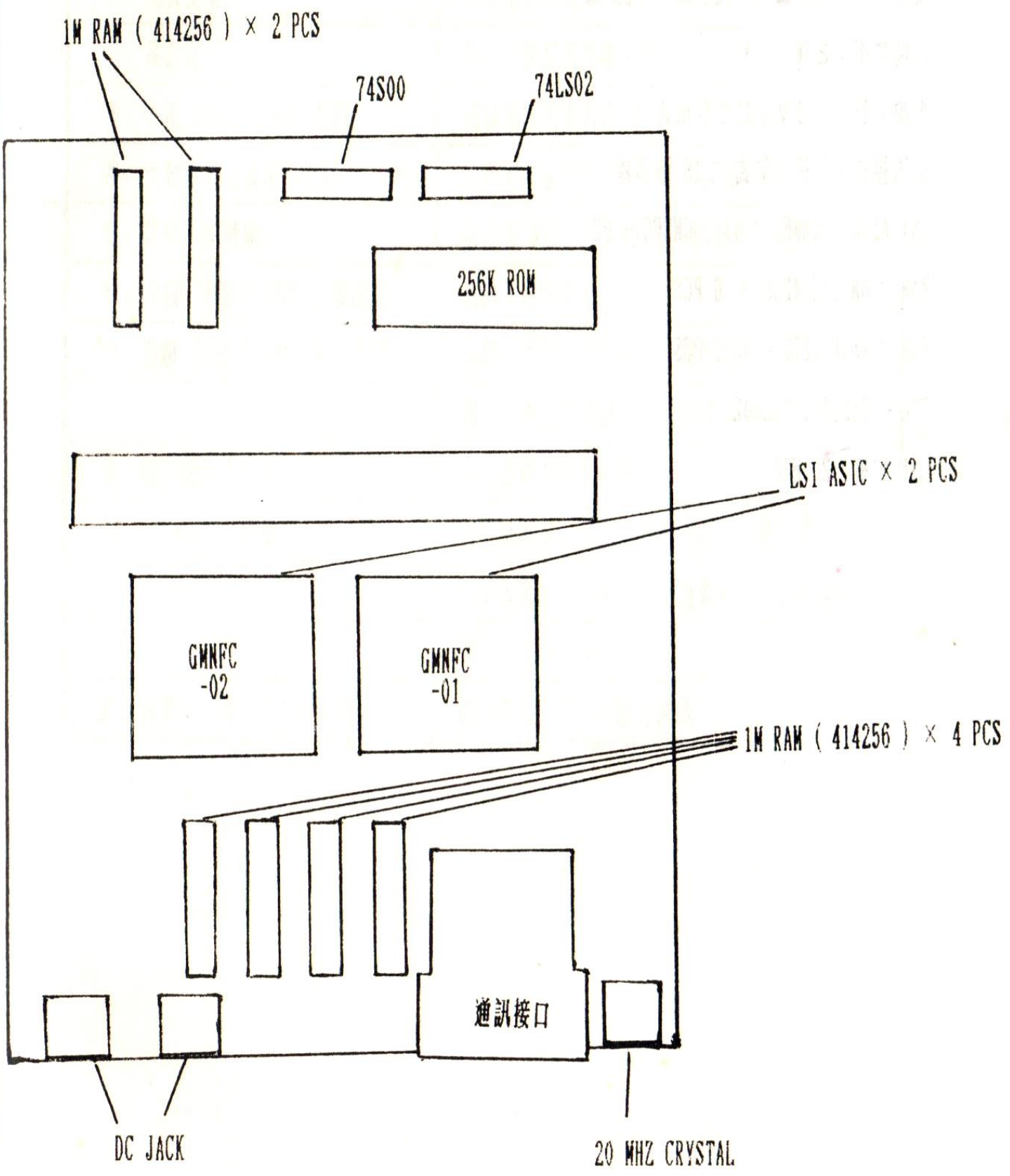

14. 技術規格：

型號：GMNT - 001

機身尺寸：155 mm × 122 mm × 85 mm

消耗功率：2W

電源：DC 9V 200mA

通訊接口：“任天堂式”15腳插座

LSI ASIC：GMNFC - 01, GMNFC - 02

RAM：6M, 414256 × 6 PCS

ROM：256K, 27256 × 1 PCS

TTL：74S00, 74LS02

工作頻率：20 MHz

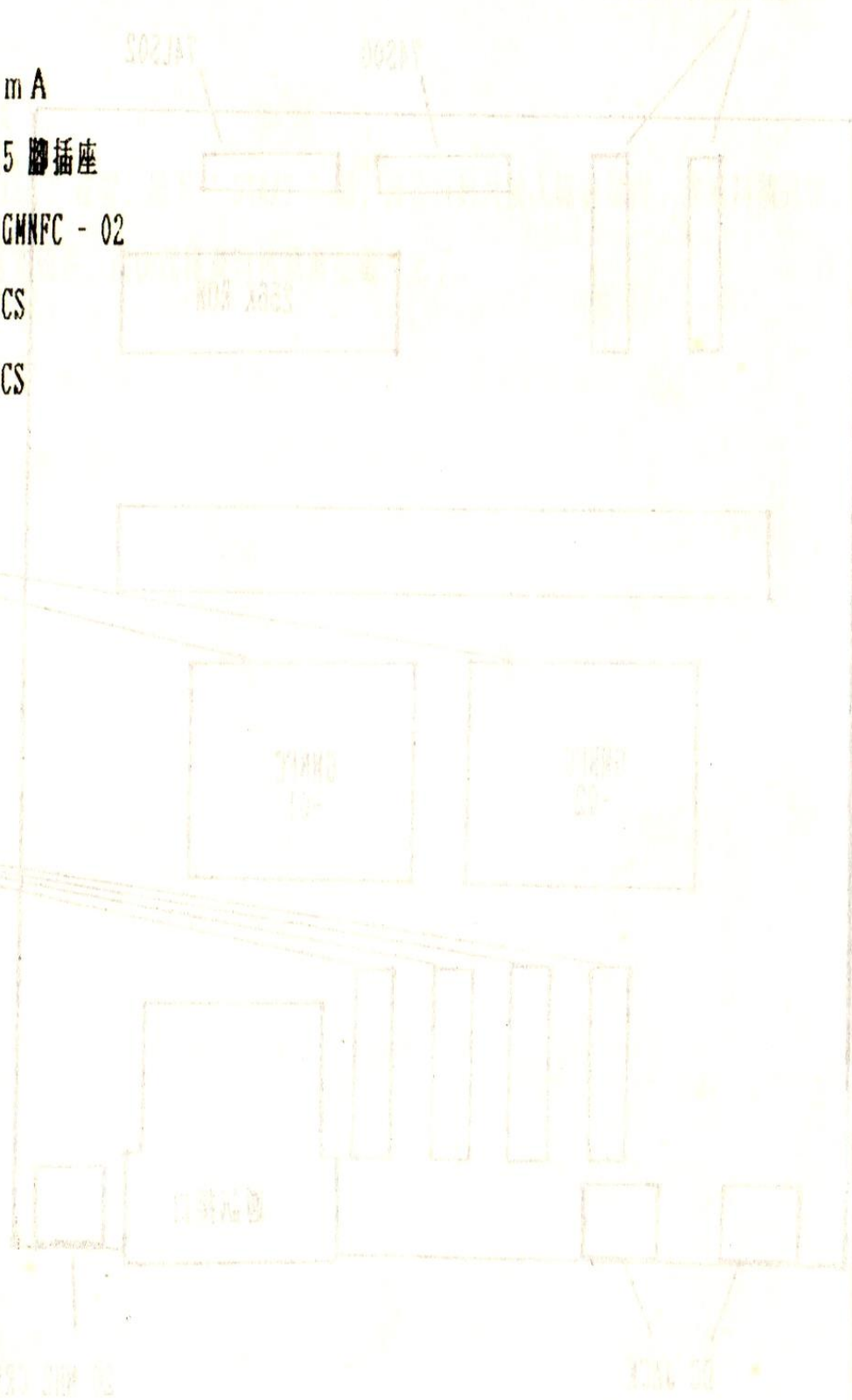

15. 可能遇上 的 10 個問題：

問題狀況	解決方法
①. 沒有畫面	檢查電源供應
②. 畫面花	檢查安裝是否接觸不良
③. 不能 SAVE / LOAD 遊戲	請參閱本說明書第 ②~③ 項的操作方法
④. 慢動作畫面效果不理想	請參閱本說明書第 ⑤ 項的調較方法
⑤. 遊戲不能過關	請熟習 SAVE / LOAD 操作和配合慢動作方法
⑥. 遊戲 SAVE / LOAD 後畫面花	請向代理商查詢
⑦. 遊戲 SAVE / LOAD 操作不便	試將主控鍵 " SELECT " 制改用為 " START "
	制, 改變方法請參閱本說明書第 ① 項
⑧. 磁碟機沒有反應	檢查磁碟機電源供應
⑨. 資料不能寫落磁片上	請嘗試兩次, 如仍然不能寫碟, 可能磁片損壞
	, 請改用另一片新磁片或檢查磁片左上角是否已
	穿 (WRITE PROTECT)
⑩. 從磁片上讀回資料後遊戲不正常	檢查遊戲資料是否配合遊戲